

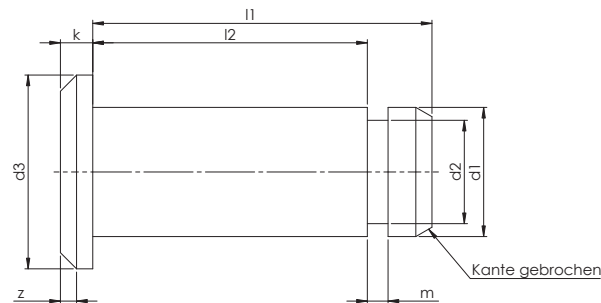

Bolzen mit Einstich für Wellensicherung passend für DIN-Gabelköpfe

Bestellbeispiel: Bolzen mit Außendurchmesser $d_1 = 10$, passend für KL-Sicherung KL 10: BEN 10 x 25 x 20,5



BEN-Bezeichnung	Nennmaß d_1 h 11	Kopf- \varnothing d_3 h 14	Länge			k js 14	d_2 -0,2	m +0,1	z	Masse (kg) 100 Stück	Passende Sicherung	
			l_1 +0,3	l_2 +0,3							KL	SL
4 x 10,5 x 8,5	4	6	10,5	8,5	1,0	3,2	0,64	0,5	0,14	4	4	
5 x 13 x 10,5	5	8	13	10,5	1,5	4	0,74	0,5	0,26	5	5	
6 x 15,5 x 12,5	6	9	15,5	12,5	1,5	5	0,74	0,5	0,41	6	6	
8 x 20 x 16,5	8	12	20	16,5	2,0	6	0,94	1	1,0	8	8	
10 x 25 x 20,5	10	14	25	20,5	2,0	8	1,05	1	1,73	10	10	
12 x 30 x 24,5	12	17	30	24,5	3,0	9	1,15	1,5	2,99	12	12	
14 x 33 x 27,5	14	20	33	27,5	2,5	10	1,25	1,25	4,08	14	14	
16 x 38,5 x 32,5	16	20	38,5	32,5	3,5	12	1,35	1,5	6,23	16	16	
18 x 42 x 36,5	18	25	42	36,5	3,5	13	1,35	1,5	8,98	16		
20 x 46 x 40,5	20	28	46	40,5	4	17,5	1,8	1,5	12,13	24		
25 x 57 x 50,5	25	34	57	50,5	5,5	18	1,8	1,5	23,23	24		

Werkstoffe:

- Automatenstahl 1.0718 (11SMnPb30+C)
- Edelstahl Mat. 1.4305
- Andere Werkstoffe auf Anfrage

Oberfläche:

- Blank
- Verzinkt
- Andere Oberflächenbehandlungen auf Anfrage

Sonderausführungen:

Sonderausführungen hinsichtlich Länge, Toleranz und Werkstoff auf Anfrage möglich